

ÇÖZÜMLER

$$1. \frac{\frac{5}{2} - \frac{3}{2} \cdot \frac{2}{3} - \frac{1}{6}}{\left(\frac{7}{2} - \frac{9}{4}\right) \cdot \left(\frac{1}{3} - \frac{1}{5}\right)} = \frac{\frac{5}{2} - \frac{9}{4} - \frac{1}{6}}{\left(\frac{7}{2} - \frac{9}{4}\right) \cdot \left(\frac{1}{3} - \frac{1}{5}\right)}$$

$$= \frac{\frac{30 - 27 - 2}{12}}{\frac{5}{4} \cdot \frac{2}{15}} = \frac{\frac{1}{12}}{\frac{1}{6}} = \frac{1}{12} \cdot \frac{6}{1} = \frac{1}{2}$$

Cevap: A

$$2. \frac{305 - 614 + 430}{110} = \frac{121}{110} = \frac{11}{10}$$

Cevap: E

$$3. \left[81^{\frac{1}{2}} + (-27)^{\frac{1}{3}} - 2\right] : (2^{-1}) = [9 + (-3) - 2] : \frac{1}{2}$$

$$= 4 \cdot 2$$

$$= 8$$

Cevap: D

$$4. \frac{2\sqrt{2} \cdot 3\sqrt{4}}{\sqrt[6]{2}} = \frac{3 \cdot 2\sqrt{2} \cdot 2 \cdot 3\sqrt{4^2}}{\sqrt[6]{2}} = 6\sqrt{\frac{2^3 \cdot 4^2}{2}} = 6\sqrt{\frac{8 \cdot 16^2}{2}}$$

$$= 6\sqrt{64}$$

$$= 2$$

Cevap: A

$$5. \frac{5! \cdot 4! \cdot 3!}{4!(1+5+6 \cdot 5)} = \frac{5! \cdot 3!}{36} = \frac{120 \cdot 6}{36}$$

$$= 20$$

Cevap: B

$$6. \begin{array}{r} 23x \\ \times \quad 7 \\ \hline \bullet \bullet 4 \bullet \end{array}$$

7.3 = 21 Önceki işlemde elde 3 olmalı.
x = 5 olur.

Cevap: A

TASARRU AKADEMİ YAYINLARI

$$7. 7t = \text{çift ancak } t \text{ tam sayı olmayabilir.}$$

$$t = \frac{2}{7} \text{ gibi rasyonel bir sayı olabilir.}$$

Yalnız II daima tektir.

Cevap: B

$$8. \bullet m_4 = |m - 4| \text{ ve } 12_{3m} = |12 - 3m| \text{ dir.}$$

$$\Rightarrow m_4 + 12_{3m} = |m - 4| + |12 - 3m| = 20$$

$$|m - 4| + 3|m - 4| = 20$$

$$4|m - 4| = 20$$

$$|m - 4| = 5$$

$$\begin{array}{l} \swarrow \quad \searrow \\ m - 4 = 5 \quad m - 4 = -5 \\ \boxed{m = 9} \quad \boxed{m = -1} \end{array}$$

\(\Rightarrow\) m'nin değerleri çarpımı 9 \cdot -1 = -9 olur.

Cevap: D

9. Toplam süre 100a olsun.
 20a'sı x için ise $20a.(4,5) = 90a$ mb olur.
 30a'sı y için ise $30a.(3,1) = 93a$ mb olur.
 50a'sı z için ise $50a.(1,84) = 92a$ mb olur.
 Sıralama ise $x < z < y$ 'dir.

Cevap: E

$$10. \begin{array}{r} 9x^4y^7 \\ + 4xy^75 \\ \hline 1422 \end{array}$$

$x = 4$ ve $y = 7$ 'dir.
 $4 + 7 = 11$

11. $a = 3$
 $b = 4$ olursa $3^{3-4} = \frac{1}{3}$ eşitlik sağlanır.
 $4^3 = 64$

Cevap: B

12. $a.b.c = 2(a + b)$ ve $a = k$ ise $b = 2k$ dir.
 $2k^2.c = 2.3k$
 $c = \frac{3}{k}$
 $3k + \frac{k}{3} = \frac{10k}{3} = \frac{30}{3} \Rightarrow k = 9, c = \frac{3}{9} = \frac{1}{3}$

Cevap: C

$$13. \frac{xy + yz}{xyz} = \frac{1}{2} + \frac{1}{3}$$

$$\frac{y(x+z)}{xyz} = \frac{5}{6}$$

$$\begin{array}{l} x + z = 5 \\ x.z = 6 \end{array} \quad \begin{array}{l} x = 3 \\ z = 2 \end{array}$$

$$2x + z = 2.3 + 2 = 8$$

Cevap: C

$$14. a = -\frac{8x}{4y} - \frac{3y}{4y} = -\frac{2x}{y} - \frac{3}{4}$$

$$0 < x < y \Rightarrow 0 < \frac{x}{y} < 1$$

$$\Rightarrow -2 < -\frac{2x}{y} < 0 \Rightarrow -2 - \frac{3}{4} < -\frac{2x}{y} - \frac{3}{4} < -\frac{3}{4}$$

$$\Rightarrow -\frac{11}{4} < a < -\frac{3}{4}$$

$$a = -1, -2 \text{ olur.}$$

Cevap: B

Cevap: D

$$15. a^2 < a \Rightarrow 0 < a < 1$$

$$|b| < 4 \Rightarrow -4 < b < 4$$

I. $a = \frac{1}{2}$ ve $b = -3$ için $a.b < 0$ olur. Yanlış

II. $0 < a < 1$

$$\begin{array}{r} -4 < b < 4 \\ + \\ \hline -4 < a + b < 5 \end{array} \Rightarrow a + b \text{ en çok } 4 \text{ olur.}$$

III. $a = \frac{1}{2}$ $b = -3$ $a + b = \frac{1}{2} - 3 = -\frac{5}{2}$ Yanlış

Cevap: B

$$16. \text{ I. } 12 = 2^2.3 \text{ ve } \frac{12}{(2)+1} \text{ ve } \frac{12}{(3)+1}$$

tam sayı olduğu için 12 Plus sayıdır.

II. $30 = 2.3.5$ ve $\frac{30}{(3)+1}$ tam sayı olmadığından Plus sayı değildir.

III. $70 = 2.5.7$ ve $\frac{70}{(2)+1}$ tam sayı olmadığından Plus sayı değildir.

Cevap: A

$$17. f(4) = \frac{\sqrt{4}+1}{2 \cdot 4 - 1} = \frac{3}{7}$$

$$f(9) = \frac{\sqrt{9}+1}{17} = \frac{4}{17}$$

$$f(4) - f(9) = \frac{3}{7} - \frac{4}{17} = \frac{51 - 28}{119} = \frac{23}{119}$$

Cevap: B

$$18. \left. \begin{array}{l} 2 \blacktriangle 3 = \frac{2-3}{1-2} = \frac{-1}{-1} = 1 \\ -1 \blacktriangle 2 = \frac{-1-2}{1+1} = -\frac{3}{2} \end{array} \right\} 1 \cdot \left(-\frac{3}{2}\right) = -\frac{3}{2}$$

Cevap: A

19. 15'e bölünmesi için 3 ve 5'e bölünmeli. O halde 5'e bölünme kuralında (51x)(7y3) için x = 0 veya x = 5 olur.

(510).(7y3) veya (515).(7y3) sayıları yazılır. Bu sayıların 3'e tam bölünmesi için

(510).(7y3) sayısı için y; 0, 1, 2, 3, 4, 5, 6, 7, 8, 9

değerlerini alır ve x + y; 0, 1, 2, 3, 4, 5, 6, 7, 8, 9 olmak üzere 10 değer alır.

(515).(7y3) için y; 2, 5, 8 değerlerini alır ve x + y; 7, 10, 13 olur. O halde x + y 12 farklı değer alır.

Cevap: A

20. $240 = 2^4 \cdot 3^1 \cdot 5^1$ kuvvetlerinin toplamı = 4 + 1 + 1 = 6 olur.

Kuvvetleri toplamı 6 olabilmesi için iki basamaklı en büyük doğal sayı 96 seçilebilir.

$96 = 2^5 \cdot 3^1$ den kuvvetleri toplamı = 5 + 1 = 6 olur.

O halde 240 sayısı ile eş toplam olan iki basamaklı en büyük doğal sayı 96 olur.

96'nın rakamları toplamı = 9 + 6 = 15 bulunur.

Cevap: B

21. Kış döneminde aldığı toplam saat = 4.6 = 24 saat
Yaz döneminde aldığı toplam saat = 2.8 = 16 saat eğitim alır.

Kış dönemindeki 1 saatlik dans dersi ücreti = 10x olsun.

Yaz dönemindeki 1 saatlik dans dersi ücreti

$$= 10x \cdot \frac{20}{100} = 2x + 10x$$

$$= 12x \text{ olur.}$$

Yaz dönemi ödenen ücret = 12x . 16 = 960

$$\boxed{x = 5}$$

O halde kış döneminde ödenen toplam ücret

$$= 10x \cdot 24$$

$$= 50 \cdot 24 = \boxed{1200} \text{ TL}$$

Cevap: D

TASARI AKADEMİ YAYINLARI

22. Küçükten büyüğe doğru sıralanmış ardışık çift sayılar arasındaki fark 2 olduğundan,

$$\left. \begin{array}{l} a.(b+1) - a.b = 2 \\ b.(a+1) - a.b = 4 \text{ olur.} \end{array} \right\} \begin{array}{l} a.b + a - a.b = 2 \\ a = 2 \\ a.b + b - a.b = 4 \\ b = 4 \end{array}$$

Buna göre a+b toplamı; 2 + 4 = 6 bulunur.

Cevap: D

23. 7/A sınıfı öğrencilerinin notlarının aritmetik ortalamasını hesaplayalım.

$$A.O = \frac{4.40 + 6.50 + 7.30 + 3.70 + 5.60}{4 + 6 + 7 + 3 + 5} \text{ olur.}$$

$$A.O = \frac{160 + 300 + 210 + 210 + 300}{25} = \frac{1180}{25} = \frac{236}{5}$$

$$\boxed{A.O = 47,2}$$

olur.

Buna göre Mert'in puanı = 47,2 + 12,8 = 60 almış olur.

Cevap: C

31. Yol x olsun. Mavi grubun hızı v_m , kırmızı grubun hızı ise v_k olsun. Kırmızı grup 20 dk bitiş çizgisine varıyorsa $x = 20 \cdot v_k$ olur. Mavi grup ise 15 dk da varıyor. $x = 15 v_m$ yol eşit olduğu için.

$$\frac{20}{4} v_k = \frac{15}{3} v_m \Rightarrow v_k = 3k$$

$$v_m = 4k \Rightarrow x = 60k \text{ olur.}$$

Kırmızı takım 4 dk yol aldıktan sonra mavi takım koşuya başlıyor.

$$4 \cdot 3k = 12k \text{ lık mesafe vardır.}$$

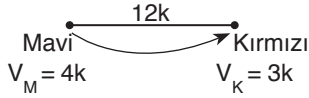

$$\Rightarrow (4k - 3k) \cdot t = 12k \Rightarrow t = 12 \text{ olur.}$$

12 dk sonra yan yana gelirler.

Saat 15.16'yı gösterir.

Sazan	Somon	Lüfer
4k	3k	xk → kg
2t	3t	6t → kg satış fiyatları

Her birinde a kg kalsın. O halde satılan balıklar $4k - a$, $3k - a$ ve $xk - a$ kilogramdır. Elde edilen gelir eşit olduğu için;

$$(4k - a) \cdot 2t = (3k - a) \cdot 3t = (xk - a) \cdot 6t \text{ olmalıdır.}$$

$$(4k - a) \cdot 2t = (3k - a) \cdot 3t$$

$$8k - 2a = 9k - 3a$$

$$a = k \Rightarrow (xk - k) \cdot 6t = (3k - k) \cdot 3t$$

$$2xk - 2k = 2k$$

$$2xk = 4k$$

$$x = 2 \text{ olur.}$$

Cevap: B

$$\begin{array}{r} 150^\circ \quad 450 \text{ tane} \\ 100^\circ \quad x \text{ tane} \\ \hline x = 300 \text{ tane olur.} \\ x = 300 \text{ tane} \end{array}$$

$$\begin{array}{r} 150^\circ \quad 450 \\ t^\circ \quad 90 \\ \hline t^\circ = 30^\circ \text{ olur.} \\ t^\circ \text{nin açısı } 30^\circ \text{ olur.} \end{array}$$

$$\begin{array}{r} 150^\circ \quad 450 \text{ tane} \\ 80^\circ \quad y \\ \hline 80 \cdot \frac{450}{3} = 150 \cdot y \end{array}$$

$$240 = y \Rightarrow y \text{ model } 240 \text{ tane vardır.}$$

$$\frac{240}{300} = \frac{4}{5} \text{ olur.}$$

Cevap: B

34. Turuncu = 2 puan
Yeşil = 3 puan
Sarı = 4 puan

TTTTYYYS SSS şeklinde patlatmalı puanın fazla olması için.

O halde ekstra puanlar hariç $4 \cdot 2 + 4 \cdot 3 + 4 \cdot 4 = 36$ puan

Ekstra alacağı puanlar

$$\begin{array}{ccccccc} \frac{2}{2} & \frac{2}{2} & \frac{2}{2} & \frac{2}{2} & \frac{2}{2} & \frac{2}{2} & \frac{2}{2} \\ T & T & T & T & Y & Y & Y & Y & S & S & S & S \end{array}$$

$\Rightarrow 18$ puan ekstra kazanır.

O halde toplam puan

$$36 + 18 = 54 \text{ puan olur.}$$

Cevap: C

35. Şekli iki boyutlu hale getirirsek,

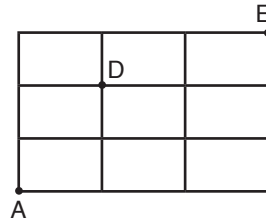

Önce A'dan D'ye gitmeli,

$$\frac{3!}{2!} = \frac{3 \cdot 2!}{2!} = 3 \text{ farklı}$$

yoldan gider.

Sonra D'den E'ye gitmeli.

$$\frac{3!}{2!} = \frac{3 \cdot 2!}{2!} = 3$$

O halde A'dan D'ye uğrayıp E'ye $3 \cdot 3 = 9$ farklı yoldan gider.

Cevap: E

36. 5 kişi yuvarlak masa etrafına $(5 - 1)! = 24$ farklı şekilde oturur.

Anne ile baba yanyana olacaksa ikisini 1 kişi kabul edelim. O halde toplam 4 olur. Yuvarlak masa etrafına $(4 - 1)! = 6$ farklı şekilde otururlar.

Anneyle baba kendi arasında yer değiştirebilir.

O halde $6 \cdot 2 = 12$ farklı durum oluşur.

Olasılık $\frac{12}{24} = \frac{1}{2}$ olur.

Cevap: C

37.

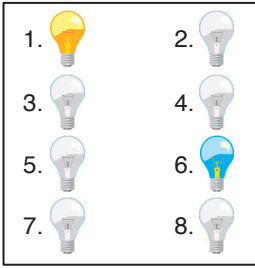

\Rightarrow 1. 3. 5. 7. lambalar
3 sn 3 sn 3 sn 3 sn

Toplam $3 + 3 + 3 + 3 = 12$ sn sonra yeniden başa dönerler.

O halde

$$\begin{array}{r|l} 26 & 12 \\ -24 & 2 \\ \hline & \end{array}$$

2. saniyeye bakma yeterli
2. saniyede 1. lamba yanar.

\Rightarrow 2. 4. 6. 8. lambalar
4 sn 4 sn 4 sn 4 sn

Toplam $4 + 4 + 4 + 4 = 16$ sn sonra yeniden başa döner.

O halde

$$\begin{array}{r|l} 26 & 16 \\ -16 & 10 \\ \hline & \end{array}$$

10. saniyeye bakma yeterli
10. saniyede 6. lamba yanar.

2. 4. 6
4 sn 4 sn 4 sn \rightarrow 6. lamba yanar.

Cevap: E

38.

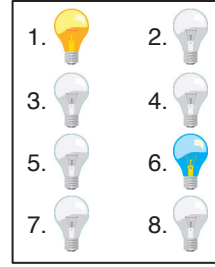

1. lambanın yandığı aralıklar

$$\begin{aligned} 1 &\leq 1. \text{ kez} \leq 3 \\ 13 &\leq 2. \text{ kez} \leq 15 \\ 25 &\leq 3. \text{ kez} \leq 27 \\ &\vdots \end{aligned}$$

6. lambanın yandığı aralıklar

$$\begin{aligned} 9 &\leq 1. \text{ kez} \leq 12 \\ 25 &\leq 2. \text{ kez} \leq 28 \\ &\vdots \end{aligned}$$

İlk kesişimleri yer $25 \leq \leq 27$ aralığı o halde en az 25. saniye panodaki görüntü oluşur.

Cevap: C

TASARI AKADEMİ YAYINLARI

39.

- 2 kırmızı kalem $\rightarrow x$ paket
- 1 mavi - 1 siyah kalem $\rightarrow x + 5$ paket
- 2 mavi kalem $\rightarrow x + 35$ paket

Paketlerdeki toplam mavi kalem sayısı

$2(x + 35) + 1.(x + 5) = 3x + 75$ ve toplam 85 mavi kalem olduğundan

$$3x + 75 = 85$$

$3x = 10$ olur ama 10 sayısı 3'e bölünemediğinden 3'e bölünen ilk sayı 9'a bakılır.

$$3x = 9 \Rightarrow x = 3$$

O halde,

- 2 kırmızı kalem $\rightarrow 3$ paket
- 1 mavi - 1 siyah kalem $\rightarrow 8$ paket
- 2 mavi kalem $\rightarrow 38$ paket

vardır.

Kullanılan kalem sayısı

$$\text{Kırmızı} \rightarrow 2 \cdot 3 = 6 \text{ tane}$$

$$\text{Mavi} \rightarrow 38 \cdot 2 + 8 \cdot 1 = 84 \text{ tane}$$

$$\text{Siyah} \rightarrow 8 \cdot 1 = 8 \text{ tane}$$

$$\begin{aligned} \text{Artan kalem sayısı} &= (85 - 84) + (70 - 6) + (50 - 8) \\ &= 107 \text{ dir.} \end{aligned}$$

Cevap: A

46.

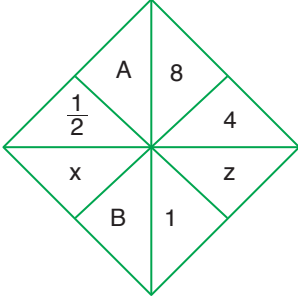

$$y = \frac{1}{2}, t = 4$$

$$y.z = 1 \Rightarrow \frac{1}{2}.z = 1$$

$$\Rightarrow z = 2$$

$$y^x = 8 \Rightarrow \left(\frac{1}{2}\right)^x = 8$$

$$\Rightarrow x = -3$$

$$A = \frac{x}{z+t} \Rightarrow A = -\frac{3}{2+4}$$

$$\Rightarrow A = -\frac{1}{2}$$

$$B = t^2 \Rightarrow B = 4^2$$

$$\Rightarrow B = 16$$

$$A.B = -\frac{1}{2}.16 = -8$$

Cevap: E

48. $12 \rightarrow 0,5, 10 \rightarrow 3$ tane

$$\frac{12}{3} = 4$$

 $15 \rightarrow 0,5, 10 \rightarrow 3$ tane

$$\frac{15}{3} = 5$$

 $16 \rightarrow 0,5, 10, 15 \rightarrow 4$ tane

$$\frac{16}{4} = 4$$

 $25 \rightarrow 0,5, 10, 15, 20 \rightarrow 5$ tane

$$\frac{25}{5} = 5$$

 $34 \rightarrow 0,5, 10, 15, 20, 25, 30 \rightarrow 7$ tane

$$\frac{37}{7} \notin Z$$

Cevap: E

TASARI AKADEMİ YAYINLARI

49. $10 + 95 = 105$

Cevap: C

47.

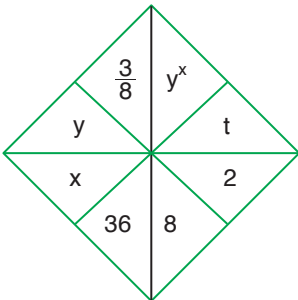

$$z = 2$$

$$y.z = 8 \Rightarrow 2y = 8$$

$$\Rightarrow y = 4$$

$$t^z = 36 \Rightarrow t^2 = 36$$

$$\Rightarrow t = 6$$

$$\frac{x}{z+t} = \frac{3}{8} \Rightarrow \frac{x}{2+6} = \frac{3}{8}$$

$$\Rightarrow x = 3$$

$$x + y + t = 3 + 4 + 6 = 13$$

Cevap: D

50. I. $12 + 16 = 28$ $28 \rightarrow 0,5, 10, 15, 20, 25$

$$\frac{28}{6} \notin Z \text{ (Yanlış)}$$

II. $100 \rightarrow \underbrace{0, 5, 10, \dots, 95}_{\frac{95-0}{5} + 1 = 20 \text{ tane}}$

$$\frac{100}{20} = 5 \text{ (Doğru)}$$

III. $12, 16, \text{ vs. } 5$ 'in katı değildir. (Yanlış)

Cevap: B

51.

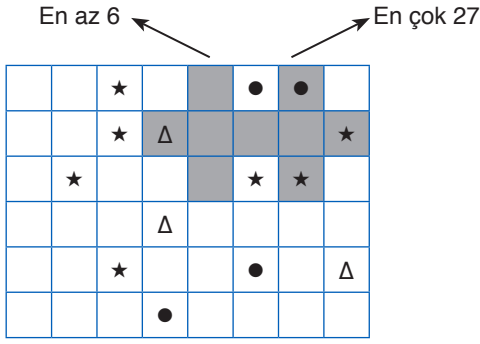

$$27 + 6 = 33$$

Cevap: C

52.

		★		●	●	
	A	★	Δ	E		★
	★	B		★	★	
			Δ	C		
		★		●	D	Δ
		●				

Ali 23 puan } Ali ile Begüm'ün seçtiği kareler
Begüm 23 puan } çakıştığı için bu kişiler sıralama-
ya giremedi.

Cihan 6 puan

Deniz 10 puan

Emel 6 puan → Seçtiği kareler Ali ve Begüm ile çakıştığı için sıralamaya giremedi.

Oyunu kazanan Deniz

Cevap: D

53.

		★		●	●	
	A	★	Δ		D	★
	★		C	★②	★①	
			Δ	C	B	③
	A	★		●		Δ
		●				

E harfi C, D, B ile çakışmalı. Bu nedenle 1, 2 ve 3'e gelir.

Cevap: E

54.

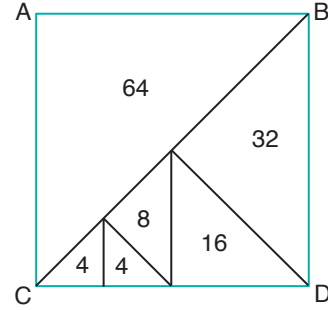

$$64 \times 2 = 128$$

Cevap: D

TASARI AKADEMİ YAYINLARI

55.

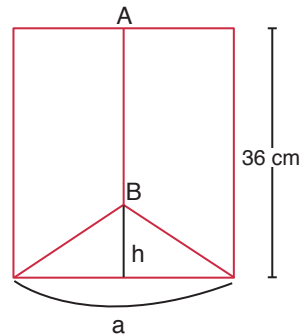

Yamukların alanı = $3k$
Üçgenin alanı = $2k$
Toplam alan = $8k$

$$\frac{h \cdot a}{2} = 2k$$

$$8 \cdot \frac{h \cdot a}{4} = 36a$$

$$h \cdot a = 4k$$

$$h = 18$$

$$8k = 36 \cdot a$$

$$|AB| = 18$$

Cevap: D

56.

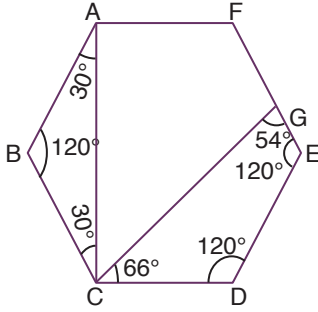

Altıgenin bir iç açısı, $\frac{360}{6} = 60 \rightarrow$ dış açısı

$180 - 60 = 120$ iç açısı

ABC ikizkenar üçgen

$120 + 120 + 54 = 294$

$360 - 294 = 66 \rightarrow \widehat{GCD}$ açısı

$120 - (66 + 30) = \widehat{ACG} = 24$

$$\begin{array}{r} 120 \\ - 96 \\ \hline 24 \end{array}$$

Cevap: C

57. Büyük çemberin yarıçapı $2r$ olsun.

Küçük çemberlerin yarıçapları r olur.

Toplam alan $= \pi(2r)^2 = 4\pi r^2$

Boyalı alanlar $= \left(2 \cdot \frac{\pi r^2}{2}\right) + \left(\frac{\pi 4r^2}{2} - \pi r^2\right)$

\downarrow Soldaki boyalı \downarrow Sağdaki
 yarım çemberle- boyalı kısmın
 rin alanı alanı

$= \pi r^2 + \pi r^2 = 2\pi r^2 \rightarrow$ boyalı alan

$4\pi r^2 - 2\pi r^2 = 2\pi r^2 \rightarrow$ boyasız alan

$$\frac{2\pi r^2}{2\pi r^2} = 1$$

Cevap: D

58. Şekillerden 4 tanesi aynı görüntünün farklı açılarda ki duruşudur. III. numaralı şekil diğerlerinden farklı olmaktadır.

Cevap: C

59.

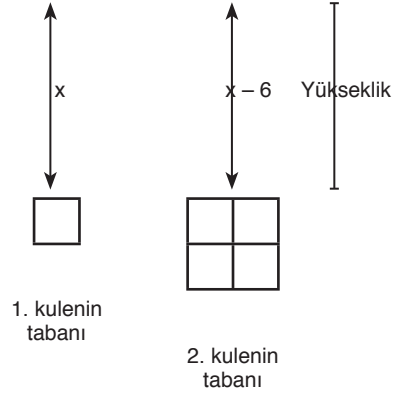

Hacimleri eşit ise;

$$x \cdot 1 = 4(x - 6)$$

$$x = 4x - 24$$

$$3x = 24, \quad x = 8$$

$(8 \times 1) + ((8 - 6) \times 4) = 8 + 8 = 16$ toplam hacim

Cevap: E

60.

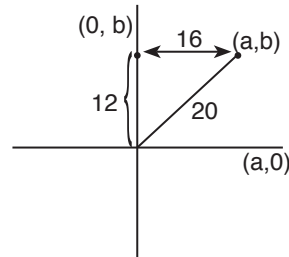

$(12, 16, 20)$

üçgeninden

$a = 16$ ise $b = 12$

$12 + 16 = 28$

Cevap: E

SÖZEL BÖLÜM

ÇÖZÜMLER

1. Parçada geçen "sanatçıların anlatımları da aynı kelime ve dil kuralları kullanılmasına karşın birbirine benzemez." cümlesinden sanatçıların anlatımlarının değişken olabileceği vurgulanmıştır.

Cevap: D

2. İkinci cümlede geçen icat yaparak sözünden Graham Bell'in bir mucit olduğu sonucuna ulaşabiliriz. Bu bakımdan ilk boşluğa mucit sözü getirilmelidir. Ayrıca ikinci cümlede aşamalı bir durumdan bahsedildiği için ikinci boşluğa "ilk başta" ifadesi getirilmelidir.

Cevap: B

3. Vardı ve güçlüydü kelimesi anlatım bozukluğuna sebep olacağından, simgeleri sözcüğü hem çizmenin bir simge olmaması ve çizmenin tekil bir kelime olmasından, farklıydı kelimesi de cümlelerin mantığına uymamasından ötürü ilk boşluğa gelemez. Bu bakımdan doğru cevap C seçeneğidir.

Cevap: C

4. Parçada modern Sosyalizmden iki farklı özelliğinden bahsedildiği için "bir yandan" ve "öte yandan" ifadeleri ilk iki boşluğa gelmelidir. Parçada modern Sosyalizmin ortaya çıkış süreciyle ilgili bir süreçten bahsedildiği için son boşluğa ürünüdür kelimesinin konulması gerekmektedir.

Cevap: A

5. II ve IV. cümle sözcüğün cümle içindeki kullanımından bahsedilmiştir. Buna karşın III. cümlede cümle tanımlanmıştır.

Cevap: C

6. İlk 4 cümlede bireysel eleştirinin konuşmacı-dinleyici boyutundaki özellikleri verilirken 5. cümlede eleştirinin toplumsal yararına değinilmiştir.

Cevap: E

7. II, III, IV ve V. maddelerde volkan patlaması sonucu dışarıya çıkan maddeleri ve özelliklerini belirtmiştir. Buna karşın I. cümlede sadece yanardağdan bahsedilmiştir.

Cevap: A

8. I ve II. cümlede insanın kendisinden bahsetmesi anlatılırken III. cümlede konuyla alakası olmayan bir özlü söze yer verilmiştir. Bu bakımdan Cevap C'dir.

Cevap: C

9. Cümlede geçen "Karadeniz'le ilgili sorunlar" ifadesinden birden fazla sorunun görüşüleceği çıkartılır.

Cevap: D

10. Cümlede geçen "çoğu" ifadesinden yazarın öykülerinde günlük hayattan olmayan kişilerin de olduğu sonucu çıkarılır.

Cevap: C

11. Cümlede geçen "tamamen etkili olacaktır..." ifadesinden yasaklamaların etkili olmayacağı durumların da olduğu çıkarılır.

Cevap: B

12. "Romadaki benimlemelere odaklanmıştım" cümlesindeki betimleme hakkında bir nesneyi ya da bir kişiyi betimlerken aynı zamanda bir niteleme yapılabildiği bilgisini vermemiz gerekir. Bu bakımdan E seçeneği sorunun doğru cevabıdır.

Cevap: E

13. Soruda sıralama şu şekilde olmalıdır:

IV - III - II - I - V

Cevap: C

14. Soruda sıralama şu şekilde olmalıdır:

II - IV - VI - III - V - I

Cevap: B

15. Soruda sıralama şu şekilde olmalıdır:

III - V - I - IV - II

Cevap: A

16. Soruda sıralama şu şekilde olmalıdır:

V - IV - II - III - I

Cevap: C

17. Bu tarz sorularda kırılma noktasını bulmak gerekir. I ve II. cümlede ana dilin öneminden bahsedilmiştir. Fakat IV numaralı cümlede fakirlikten bahsedilerek anlamsal bağ koparılmıştır. İlk iki cümlede çocukluktan da bahsedildiği için D seçeneği sorunun cevabı olmalıdır.

Cevap: D

18. Bu tarz sorularda öğrenciyi şaşırtmak için ilk iki cümle anlam olarak birbiriyle bağımlı gibi verilir. Fakat bu soruda II dikkatli incelendiğinde II ile III arasında anlamsal olarak bir uyumsuzluk görülür. Bu bakımdan II numara ile III yer değiştirmelidir. Bu şekilde II numarada vurgulanan yaşanabilir bir çevre ifadesi IV numarada detaylanarak devam eder.

Cevap: B

19. İlk cümle kendinden önce cümle geliyor izlenimini vermemelidir. Soruya bakıldığında ilk cümle bu özelliği taşımadığından yer değiştirmelidir. Parçanın anlamca bütünlüğü göz önüne alındığında II ile I'nin yer değiştirmesi gerekir.

Cevap: A

20. Nasıl yönetildiği ifadesi siyasî bir ifadedir. Bu ifade müzikle ilişkilendirildiğinden cevap şıkkının C olması gerekir.
Cevap: C
21. "Kendisine kendisinden başka destekçi aramaz" cümlesinden C seçeneğine ulaşılır.
Cevap: C
22. Soru kökünde geçen "yaşanmışlık durumu kazanmak" ifadesinden - yaşanmışlığın gerçeklikle alakalı bir eylem olduğunu da hesaba katarak gerçeklik kazanması yabana atılamaz ifadesinden de yadsınmaz (inkâr edilemez) ifadesini çıkartırız.
Cevap: C
23. E seçeneğinde geçen aksetmek yansıtmak anlamına gelen bir kelimedir. Parçadaki yansıtmak ifadesi ile bu ifade anlamca eşleştiğinden doğru cevap E seçeneğidir.
Cevap: E
24. Soru kökünde ilgili değildir ifadesi geçiyor. Cümlede ayrıntılarla ilgili bir ifadeye yer verilmediğinden B seçeneği sorunun doğru cevabıdır.
Cevap: B
25. Cümlede geçen halka inmek halkın anlayabileceği bir dil kullanmak anlamında kullanılmıştır. Bu bakımdan cevap E şıkkıdır.
Cevap: E
26. Cümlede yazarın doğayı etkileyici bir şekilde okurla buluşturduğundan bahsedilmiştir. Ayrıca cümlede geçen mis kokulu yaylalar, tepeleri dumanlı dağlar, coşkun nehirler ifadeleri renk, ses duyularını öne çıkarıyor. Bu bakımdan cevap A'dır.
Cevap: A
27. "Onlardan bahsederken kırıcı olmaz, yıpratıcı olmaz." ifadesinden D seçeneğine ulaşılır.
Cevap: D
28. "Bireysel karar alma" → A seçeneğine, parçanın genelinden C seçeneğine, "Kontrolsüz tavırların azalması" cümlesinden D ve E seçeneğine ulaşılır.
Cevap: B
29. "Elde ettiklerini olabildiğince fazla kişiye ulaştırmalıdır." cümlesinden E seçeneğine ulaşılır.
Cevap: E
30. "Önceki yıllarda teleferikten yana sıkıntılar yaşayan kayak merkezine 5 milyon liraya tamamen yenilenen son sistem teleferik ve mekanik tesisler kuruldu." cümlesinden A ve D seçeneğine
"Hatta kayak merkezinin İstanbul'a yakınlığı nedeniyle..." cümlesinden B seçeneğine
"Bu yeniliklerle beraber bu sene Kartalkaya'ya kayakseverlerin büyük..." cümlesinden C seçeneğine ulaşılır.
Cevap: E

31. Parçada geçen "Değişerek, gelişerek, kabul veya reddederek, bazen farklı yönlerle meylederek, hatırlayarak veya unutarak ama sürekli ilerleyerek" cümlesinden A, B, C ve D seçeneklerine ulaşılır. Buna karşın E seçeneğiyle ilgili bir anlatım yoktur.

Cevap: E

32. "Oysa bu iki unsur arasındaki ilişkiyi doğru saptayan sanatçılar, özgünlüğü ve yeniliği yakalayabilmiştir." cümlesinden biçim be içerikte yapılacak değişikliklerin aynı sürede yapılması gerektiği ortaya çıkar.

Cevap: C

33. "Günümüzde artık metnin tek, doğru ve kesin bir yorumu yoktur" cümlesinden B seçeneğine ulaşılır.

Cevap: B

34. "Kızamığa yakalanan kimselere normal olarak dinlenmeleri, bol sıvı içmeleri önerilebilir." cümlesinden A seçeneğine

"Kızamık hastalığı genel olarak, hastalık bulaşmış olan birisinin öksürmesi sonucu havaya karışan kızamık virüsünün nefes yoluyla vücuda girmesi ile bulaşır." cümlesinden C seçeneğine

"Bir kimsenin kızamık hastalığını bulaştırabileceği dönemlerde hastalığı başkalarına bulaştırma riskini azaltmak için evden çıkmaması faydalı olur." cümlesinden D seçeneğine

"İnsan hastalıkları arasında en kolay yayılan hastalıklardan biridir." cümlesinden E seçeneğine ulaşılır.

Cevap: B

35. "Eleştiriye yazınsal metin saymayanlar genellikle nesnel eleştiriye bir eleştiri yöntemi olarak belirleyenlerdir. Nesnelliğin yer almadığı eleştiriye, metinden uzaklaşmakla suçlarlar." cümlesinden D seçeneğine ulaşılır.

Cevap: D

36. "Eski dönemlerin köşe taşlarını ne de güzel eritmiş bir potada ve kendinden bir şeyler katıp özgünlük penceresini aralamayı da ihmal etmemiş." cümlesinden B seçeneğine ulaşılır.

Cevap: B

37. Parçada "Fırınlanma yöntemiyle elde edilen kahvenin ise Türkiye'ye gelmesine aracı olan bölge Yemen'dir." ifadesinden hareketle C seçeneğinin yanlış bir ifade oluşturduğunu belirtebiliriz.

Cevap: C

38. "Sosyolojik, psikolojik ve fizyolojik bir bütündür insan." cümlesinden A seçeneğine,

"Bu iletişimi sağlayan renk, mekanik sesler, beden hareketleri gibi çeşitli yollar vardır." cümlesinden B seçeneğine

"Maddi ve manevi yönünün dışında insanın bir de sosyal yönü mevcuttur." cümlesinden C seçeneğine

"İnsanlar kendi aralarında iletişim kurmada oldukça başarılıdır." cümlesinden E seçeneğine ulaşılır.

Cevap: D

39. "Bunun nedeni dokunma duyusunun çevreyi algılamada gözlerle iş birliği içinde olmasıdır. Parmakların bir kayanın sert yüzeyini algılaması gibi gözlerde dokunmadan önce yüzey üzerindeki farklılıkları algılayabilir." cümlesinden dokunun sadece dokunma duyusuyla algılanamayacağı çıkarılır.

Cevap: E

40. 4. cümlede edebiyat paragrafın konusu edebiyat ülkesi çerçevesinden çıkıp yeni yazarlara bir öneriden bahsedilmiştir. Bu bakımdan cevap C şıkkıdır.

Cevap: C

41. “Eğer olay buysa ve dilin kurallarını bilen insan o dili gerektiği gibi konuşmıyor, o dile yazılan eserleri anlamıyorsa o dili bilmiyor demektir.” cümlesinden C seçeneğine ulaşılır.

Cevap: C

42. “Timsah, sıcak bölgelerdeki nehirlerde yaşayan, iri yapılı, kabuksu kalın derili bir sürüngen türüdür.” cümlesinde B ve C seçeneğine

“Güçlü dişleri ve çok kuvvetli bir çeneleri vardır” cümlesinden E seçeneğine

“Yüzerken rahatça etraflarını görür, duyar ve solunum yaparlar.” cümlesinden D seçeneğine ulaşılır.

Cevap: A

43. “Bu inanılmaz genişlik ona her geçen gün yeni alanlar ve uygulamalar getirmekte olup şu an mevcut bulunan kimya endüstrisinin de büyük oranda sahibi olmasına olanak sağlamaktadır.” cümlesinden A ve D seçeneğine, “Kendi içerisinde birbirinden çok farklı alanlara bölünmüş olup diğer kimya dallarıyla ortaklık sağlayarak halkasını genişletmektedir.” cümlesinden C seçeneğine, “Anorganik kimyanın esas gücü karbon haricinde kalan tüm periyodik tabloya hakim olmasından kaynaklanmaktadır.” cümlesinde geçen “karbon haricinde” ifadesinden E seçeneğine ulaşılır.

Cevap: E

44. Bütünlüğü ayırıştırmak bütünü oluşturan parçaları birbirinden koparmak demektir. Bu bakımdan sorunun doğru cevabı A seçeneğidir.

Cevap: A

45. “Hem karada hem suda yaşayan yengeçlerin solunma sayıları azdır ve bu, kuraklığa karşı gelişmiş bir uyumdur.” cümlesinden B seçeneğine

“Devamlı olarak karada yaşayan türlerde solungaçlar körelmiş olup...” cümlesinden E seçeneğine ulaşılır.

Cevap: E

46. Parçanın genelinde nesnel bir dil kullanılıp yengeçlerin özelliklerinden bahsedilmiştir.

Cevap: A

47. “Plastik cerrahi belirli bir vücut bölgesi ile sınırlı değildir.” cümlesinden A seçeneğine, “çene kemiğindeki bir tümörün çıkarılması” cümlesinden B seçeneğine, “...sonradan oluşan şekil ve işlev bozukluklarının ameliyatla tedavisi” cümlesinden D seçeneğine, “... Örneğin; derideki yanık izi, burundaki şekil bozukluğu, bacadaki bir açık yaranın tedavisi, kopmuş bir kolun yerine dikilmesi, çene kemiğindeki bir tümörün çıkarılması, bir bölgedeki fazla yağın alınması gibi bütün vücut bölgeleriyle ilgili sorunların tedavisi, plastik cerrahinin çalışma alanına girer.” cümlesinden E seçeneğine ulaşılır.

Cevap: C

48. Parçanın genelinde plastik cerrahinin içeriğinin çok geniş olmasından bahsedilmiş ve bu genişliğin örneklerinden bahsedilmiştir.

Cevap: D

49. Parça içinde danışanların Psikiyatri uzmanlarına yardımcı olması ile ilgili bir ifade yoktur.

Cevap: C

50. “Terapist de bu dengelemede kişiye yardımcı olmaya çalışmıştır.” cümlesinden A seçeneğine

“Bu süreçte terapist, kişiye hiçbir şeyi dikte etmez, onun vicdanı olmaya çalışmaz, kendi alanında kalmasına müsaade ederek yalnızca sorularla onu yönlendirmeye çalışır.” cümlesinden B, C ve D seçeneklerine ulaşılır.

Cevap: E

51. “... makroskopik düzeydeki özellikleri üzerine eğitim vermektedir ve bu alandaki tek mühendislik programıdır.” cümlesinde Malzeme Bilimi ve Nanoteknoloji Mühendisliğinin bu alanda “tek” eğitim veren bölüm olduğu belirtilmiştir. Bu bakımdan cevap B seçeneğidir.

Cevap: B

52. "Malzeme Bilimi ve Nanoteknoloji Mühendisliği; temel bilim ve mühendislik uygulamalarının birleştiği, inorganik ve organik kökenli doğal veya sentetik hammaddelerden başlayarak metal, seramik ve polimer esaslı mühendislik malzemelerinin ve nanomalzemelerin tasarlanmasını, geliştirilmesini, üretilmesini ve bunların özelliklerinin çeşitli sanayi dallarındaki teknik ihtiyaçlara uyarlanmasını konu alır." cümlesinden 3 numaralı yargıya ulaşılır. Diğer yargılarla ilgili bir bilgi parçada yoktur.

Cevap: C

53. - 56. sorular için

	Senem	Yasemin	Zerrin	Burçin	Sıla
Eş	Anıl	Rıza	Ekrem	Engin	Halil
Çocuk	1- kız	1- kız	1-Metehan	•1- Arel	1- Çınar
	1- erkek	1- erkek			2- Toprak
					3-

4. öncüle göre → 2 erkek çocuğunun kardeşi yok.

AREL

5. öncüle göre → Kadın - Erkek → KUZEN

Arel

6. öncüle göre → 1. erkek → ÇINAR
2. erkek → TOPRAK
3. kız

BABA
HALİL

Anne de 5. öncüle göre Arel'in babasıyla kuzendir.

7. öncüle göre → Senem, Metehan'ın halası ise Ekrem ve Senem kardeştir.

8. öncüle göre → Soruda iki erkek ve bir kadın kardeştir bilgisine dayanarak ve 7. öncüle göre Ekrem ve Senem'in kardeş olduğu kesinliğine vardığımızdan Rıza'nın da bu iki kişiyle kardeş olduğu ve Senem'le Anıl'ın eş olduğu anlaşılır.

10. öncüle göre → Zerrin ve Ekrem eştir ve Zerrin, Yasemin'le iki kardeşin eşi olduğuna göre ve Ekrem de Rıza'yla kardeş olduğuna göre Yasemin ve Rıza da eştir.

Bütün bunlardan hareketle Arel, Burçin'in oğludur. 6. öncülden çıkan kesinliğe göre Halil ve Sıla eştir. Böylece Engin'le de Burçin eş olur.

9. öncüde Arya ve Salim'in kardeş çocukları olduğu bilgisinden hareketle bu çocukların Senem ve Rıza'nın çocuğu olduğu kesindir.

Böylece;

1. durum

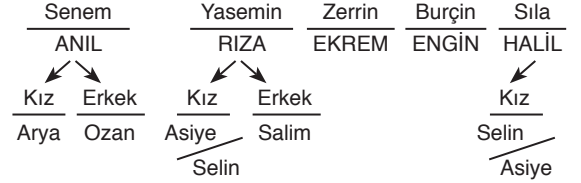

2. durum

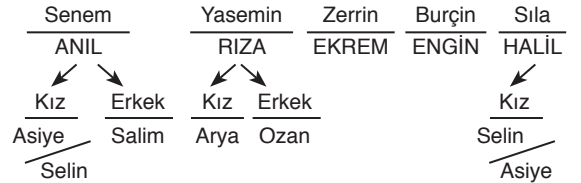

53. Verilen bilgilerden hareketle Sıla'nın bir erkekle kuzen olduğu ve bu erkeğin Arel'in babası olduğu sonucuna varılmıştır. Böylece Engin ve Sıla kuzendir.

Cevap: E

54. İki durumda da Ozan ve Arya'nın kardeş olduğu kesinliği vardır.

Cevap: A

55. Verilen bilgilerden Engin ve Sıla'nın kuzen olduğu anlaşılmaktadır. Metehan, Ekrem'in oğludur ve Ozan da Senem ya da Rıza'nın oğludur. Senem, Rıza ve Ekrem kardeş olduğundan Ozan ve Metehan kardeş çocuklarıdır. Ancak Salim, Senem veya Rıza'nın çocuğu olabileceğinden Ekrem onun amcası da dayısı da olabilir.

Cevap: D

56. Yasemin, Selin'in annesi ise Asiye; Sıla ve Halil'in kızıdır. Böylece Ekrem, Selin'in dayısı değil, amcasıdır.

Cevap: C

57. - 60. sorular için

1. İhtimal

H/B	B/H	G
A	D	F
I	E	C

1. öncül →

F
C

2. öncül →

A
I

2. İhtimal

H/B	E	G
A	D	F
I	B/H	C

3. İhtimal

A	E	G
I	D	F
B/H	H/B	C

3. öncül →

D	F
C	

5. öncül → A → en az 1 daire var

6. öncül →

	E	
--	---	--

4. İhtimal

D	F	G
A	C	B/H
I	E	H/B

5. İhtimal

A	B/H	G
I	D	F
H/B	E	C

57. Bütün ihtimallerde I ailesinin en soldaki dairelerden birinde olduğu kesindir.

Cevap: C

58. Soru iptal edilmiştir.

Cevap: X

59. 1. ve 3. ihtimallerde B ve H aileleri yan yanadır. Bu durumda da B ailesinin hemen solundaki daireyi E ailesi satın almamıştır.

Cevap: E

60. 5. ihtimalde B ailesi ikinci katta olabilmektedir. Bu durumda A ailesi ikinci kattadır.

Cevap: D